

---

## УНИВЕРСАЛЬНЫЙ МОНТАЖНЫЙ СТОЛ GT WB ИНСТРУКЦИЯ ПО ЭКСПЛУАТАЦИИ

---

**1.** Собирая рабочий стол, проверяйте, что все крепления надёжно затянуты. Используйте стол по назначению. Надежно фиксируйте обрабатываемые детали. Размещайте рабочий стол на прочной, ровной и горизонтальной поверхности. Если стол находится в неустойчивом положении, равномерная обработка детали и безопасное использование электроинструмента невозможно.

---

**2.** Работая с длинными заготовками, следите за тем, чтобы не нарушалось равновесие. Используйте средства индивидуальной защиты наушники, очки с защитным покрытием, респиратор, защитные перчатки при работе с шероховатыми материалами и при замене деталей. Не храните рабочий стол на открытом воздухе или в сырых местах. Это может привести к разбуханию рабочей плиты.

---

**3.** Обеспечьте хорошее освещение рабочего места. Не отвлекайтесь и не допускайте посторонних к столу во время использования. Надевайте соответствующую для работу одежду. Никогда не удаляйте руками щепки, стружки и прочие части отработки вблизи работающего электроинструмента.

### **ВНИМАНИЕ!**

Для выступающих заготовок существует риск опрокидывания. Убедитесь, что стол не потерял баланс из-за боковых зажимов и обработки заготовок с боковым зажимом. Убедитесь, что вы не прикрепляете хрупкие материалы с чрезмерно большим усилием. Опасность попадания осколков! Тяжелые предметы кладите на стол аккуратно, нагружайте столешницу равномерно. Не пилите на столе на глубину более 3 мм, чтобы не повредить алюминиевый профиль. Следите за тем, чтобы не защемить руки при сборке и разборке стола.

# СБОРКА УНИВЕРСАЛЬНОГО МОНТАЖНОГО СТОЛА GT WB

Извлеките **стол GT WB** из коробки и проверьте наличие всех поставляемых деталей, указанных на рисунках (Рис. 1).



Рис. 1

Расположите каркас со столешницей на ровной чистой поверхности. Закрепите ноги стола на каркасе используя болты и шайбы M8x40 (Рис.2).



Рис. 2

Вкрутите 4 опоры M12x60 в торцевые пластины ног стола. С обратной стороны стола установите ребро жесткости на гайки 4-мя болтами M8x20 и зафиксируйте ребро 4-мя саморезами. Переверните стол, при необходимости отрегулируйте устойчивость и высоту стола, вращая опоры (Рис.3).

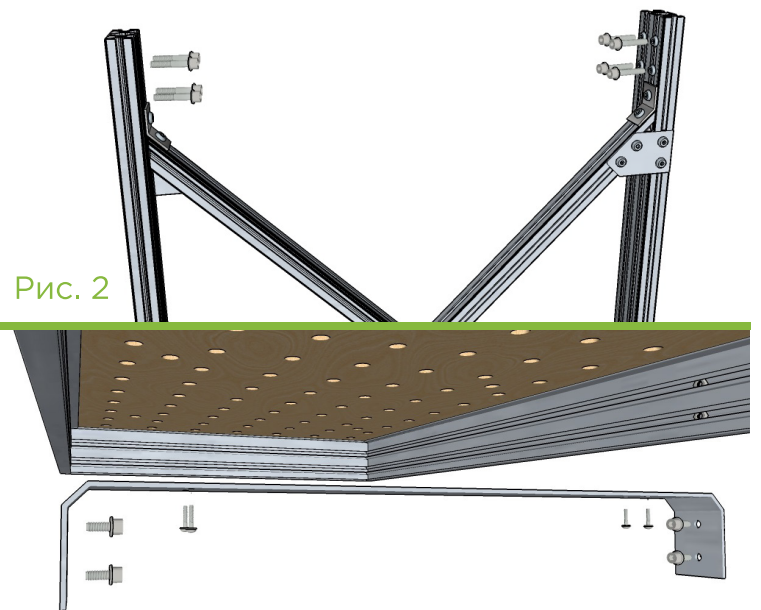

Рис. 3

## ЗАЖИМ ЗАГОТОВКИ НА РАБОЧЕМ СТОЛЕ

Линейка инструментов GlobalTools предлагает различные варианты зажима для обработки вашей заготовки. С помощью струбцин можно закрепить заготовки горизонтально на поверхности стола используя отверстия 20 мм в столешнице или вертикально используя технологические пазы на каркасе стола. Для поддержки снизу заготовок больших размеров установите опоры-втулки с кольцом (DOG) KT SU на одной или двух ногах стола. При строгании или шлифовке заготовок используйте верстачные упоры. Для раскроя заготовок погружными пилами используйте профиль упор KT EM и упор подвижной (флип-стоп) KT MV. Направляющая шина крепится на столе с помощью опоры-втулки с кольцом (DOG) KT SU. Для крепления шины-направляющей используйте овальные отверстия в столешнице.